

EDA102



Kollektion: TERRACE

Farboptionen\*:



00 - Weiß

Produktmerkmale:



### Produkteigenschaften

- MABE: 55 x 38 cm
- MATERIAL: Keramik
- GEWICHT: 26,8 kg
- INSTALLATIONSART: Wandmontage

### Endverbraucher Benefits

- geschlossener und glasierter Spülrand. Spülmenge: 2,6/4 l oder 3/6 l möglich

### Technische Zeichnung

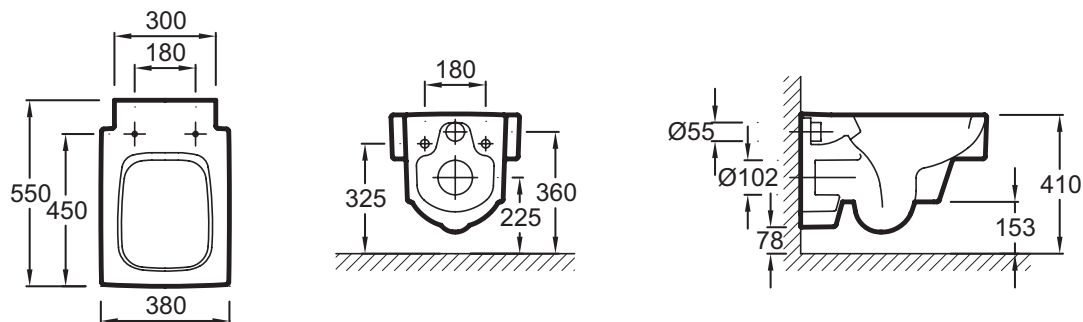

Kurzbeschreibung: Wand-WC. EDA102. Kollektion: TERRACE. MABE: 55 x 38 cm. GEWICHT: 26,8 kg. MATERIAL: Keramik. INSTALLATIONSART: Wandmontage.